

令和5年度(春季)

## 長野県高等学校総合体育大会中信地区大会 卓球競技

主 催 中信高等学校体育連盟  
長野県高等学校体育連盟  
長野県教育委員会

主 管 中信高等学校体育連盟卓球専門部  
長野県高等学校体育連盟卓球専門部

大会期日 令和5年5月19日(金)～20日(土)

大会会場 ANCアリーナ(安曇野市総合体育館)

# アログレス



高校総体

前進しよう・向上しよう・飛躍しよう

大会長	石川 裕之		
副大会長	小高 淳一		
参 与	加盟高等学校長		
大会委員長	丸山 靖幸		
大会副委員長	柳澤 憲		
大会委員	三代澤 芳男	池田 正	井上 俊
	榎本 麻衣	土井 康司	木下 俊
会場長	小高 淳一(豊科)		
競技委員長	柳澤 憲(松本第一)		
競技委員	中村 光成(松商学園)	山田 浩史(松本蟻ヶ崎)	河野 直(松本国際)
	石川 英樹(松本美須ヶ丘)	小口 聡(松本県ヶ丘)	奥野 太郎(松商学園)
	赤羽 学(松本工業)	小関 篤(田川)	白鳥 太智(梓川)
	仁科 恭子(木曾青峰)		

中信高体連卓球専門部HP : <http://tyuusin-tt.sakura.ne.jp/>

[日 程]

	時 間	内 容
5月19日(金)	7:30	補助員集合
	8:00	開館
	8:15 ~ 8:50	受付・練習時間
	8:30 ~ 8:45	監督会議
	9:00 ~ 9:15	開会式
	9:30 ~ 18:00	男女学校対抗決勝まで(順位決定戦あり) * 県総体出場校は、写真撮影があります 男女ダブルス準々決勝まで
	18:00 ~ 18:30	清掃・コート整備
5月20日(土)	7:45	補助員集合
	8:00	開場
	8:15 ~ 8:50	受付・練習時間
	8:50 ~ 9:00	諸連絡
	9:10 ~ 16:00	男女ダブルス準決勝・(必要に応じて3位決定戦)・決勝 男女シングルス決勝まで
	16:00 ~ 16:20	片付け・清掃
	16:20 ~ 16:40	閉会式

[練習コート]

5月19日(金) \* 練習コートを指定します

コートNo.	学校	コートNo.	学校	コートNo.	学校
1	田川	10	松本深志	19	松本国際
2	田川	11	松本深志	20	松本国際
3	梓川	12	松本蟻ヶ崎	21	都市大塩尻
4	松本工業	13	松本蟻ヶ崎	22	エクセラン
5	松本県ヶ丘	14	豊科	23	フリー(団体・ダブルス出場者のみ)
6	松本県ヶ丘	15	南安曇農業	24	フリー(団体・ダブルス出場者のみ)
7	松本美須々ヶ丘	16	松商学園	25	フリー(団体・ダブルス出場者のみ)
8	松本美須々ヶ丘	17	松商学園	26	フリー(団体・ダブルス出場者のみ)
9	明科	18	松本第一	27	フリー(団体・ダブルス出場者のみ)

5月20日(土) \* 全台フリーとします(譲り合って練習をしてください)

[補助員コート割]

5月19日(金)

〈学校対抗〉

〈ダブルス(第1試合のみ)〉

1~8	松本県ヶ丘	1~27	松本第一 松商学園 松本蟻ヶ崎 松本国際 松本美須々ヶ丘
10~13	松本蟻ヶ崎		
14~15	松本美須々ヶ丘		
16~17	松商学園		
19~26	松本工業		
本部	松本第一		
	松本国際		

5月20日(土)

〈シングルス(第1試合のみ)〉

1~4	松本第一
5~10	松本国際
11~14	松本美須々ヶ丘
15~20	松本蟻ヶ崎
21~27	松商学園

### [競技方法]

(1) 全種目5ゲームスマッチ、トーナメント方式で行う。

使用球は40mmホワイト球。

(プラスチックボール使用。ニッター・バタフライ・ヴィクタスの3社を用意します)

(2) 現行の日本卓球ルールによる。但し、タイムアウト制は適用しない。

(3) 監督は当該校の職員及び学校長が認めた(外部コーチ契約)者とする。

(4) 学校対抗は4～6名による4シングルス1ダブルスで行う。ベンチ入りは7名まで可。

順序	1	2	3	4	5
種目	S	S	D	S	S

\* 但し、1番と2番で3番のD(ダブルス)を組むことはできない。

さらに、シングルスは1度しか出場できない。

(5) ベンチアドバイザーはシングルスはベスト16決定戦以降、ダブルスはベスト8決定戦以降のみ可としますが、ベンチに入れるのは、上記(3)及び当該校の選手とする。

ただし、アドバイザーは1試合1名のみとし、ベンチを離れたら戻ることはできない。

(6) 学校対抗においては卓球台を2台使用する。

(7) 学校対抗において、主審は補助員、副審は帯同審判が行う。

(選手4人のチームに関しては、本部より帯同審判を出します)

ダブルス・シングルスは、最初の試合は補助員が行い、以降は敗者審判制で行う。

### [留意事項]

(1) 各チームで感染症対策を行うこと。

(2) ユニフォームは学校対抗およびダブルスにおいては、原則上下同一のものを着用すること。

(監督会議の際に申し出てください)

(3) 服装は半袖、ショーツ、ゼッケン(日本卓球協会指定のもの)とし、長髪・パーマ・染色・脱色等は禁止とする。

(4) 会場使用上の注意を遵守すること。(ゴミの持ち帰り、上下履きの区別など)

(5) 大会当日のプログラム配布は行いません。各校で印刷し持参して下さい。

### [県大会について]

(1) 県大会出場は、男女共に学校対抗8チーム、ダブルス12組、シングルス16名(ただし1校8名以内)です。

(2) 県大会の要項は県高体連卓球専門部のホームページに掲載されます。

(3) 受付は大会2日目に行います。(参加費1名1000円)

男子学校対抗

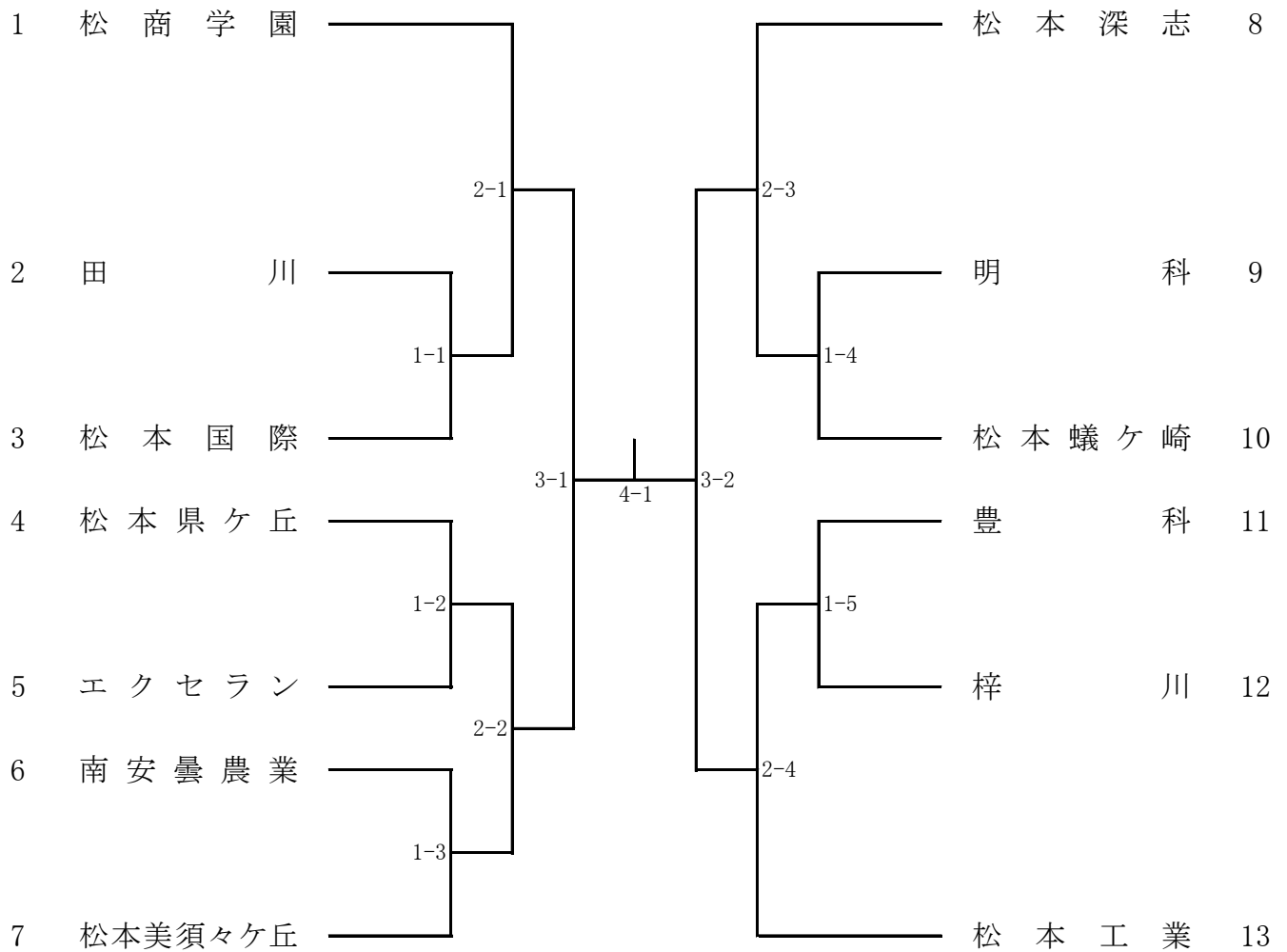

○3位決定戦

--	--	--	--

○5位～8位決定戦

--	--	--	--

--	--	--	--

--	--	--	--

--	--	--	--

1位		2位		3位		4位	
5位		6位		7位		8位	

女子学校対抗

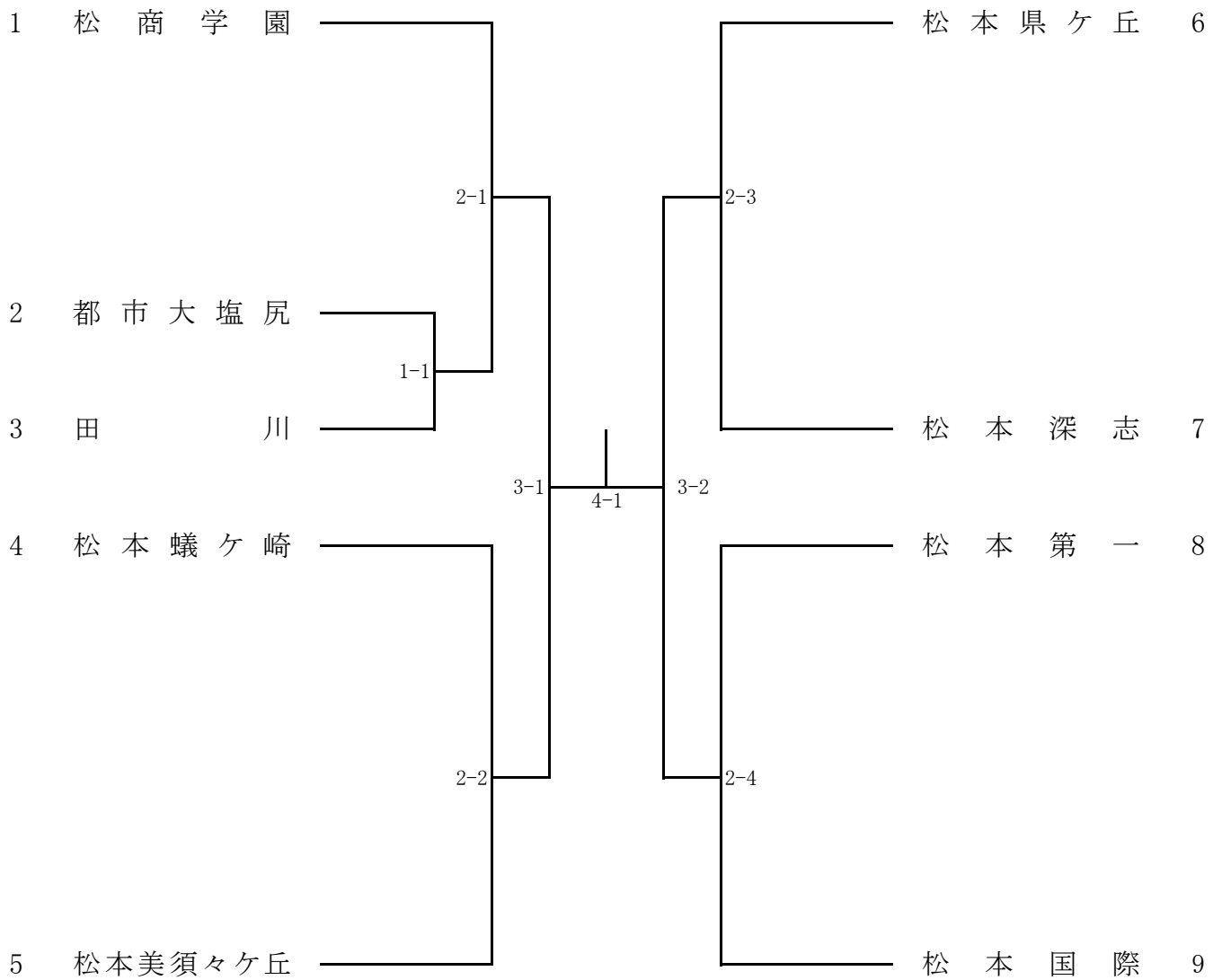

○3位決定戦

--	--	--

○5位～8位決定戦

--	--	--

--	--	--

--	--	--

--	--	--

1位		2位		3位		4位	
5位		6位		7位		8位	

男子ダブルス

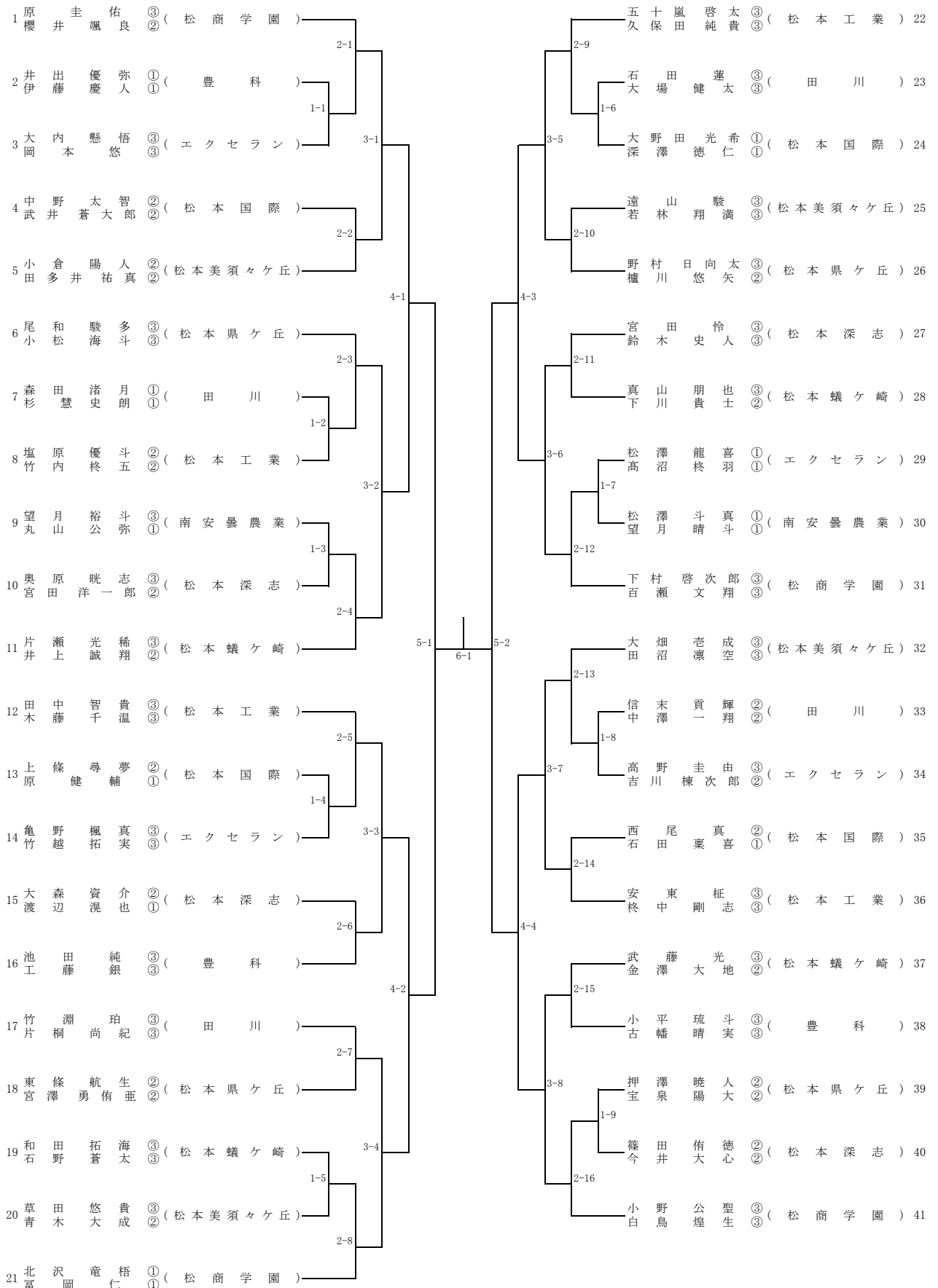

女子ダブルス

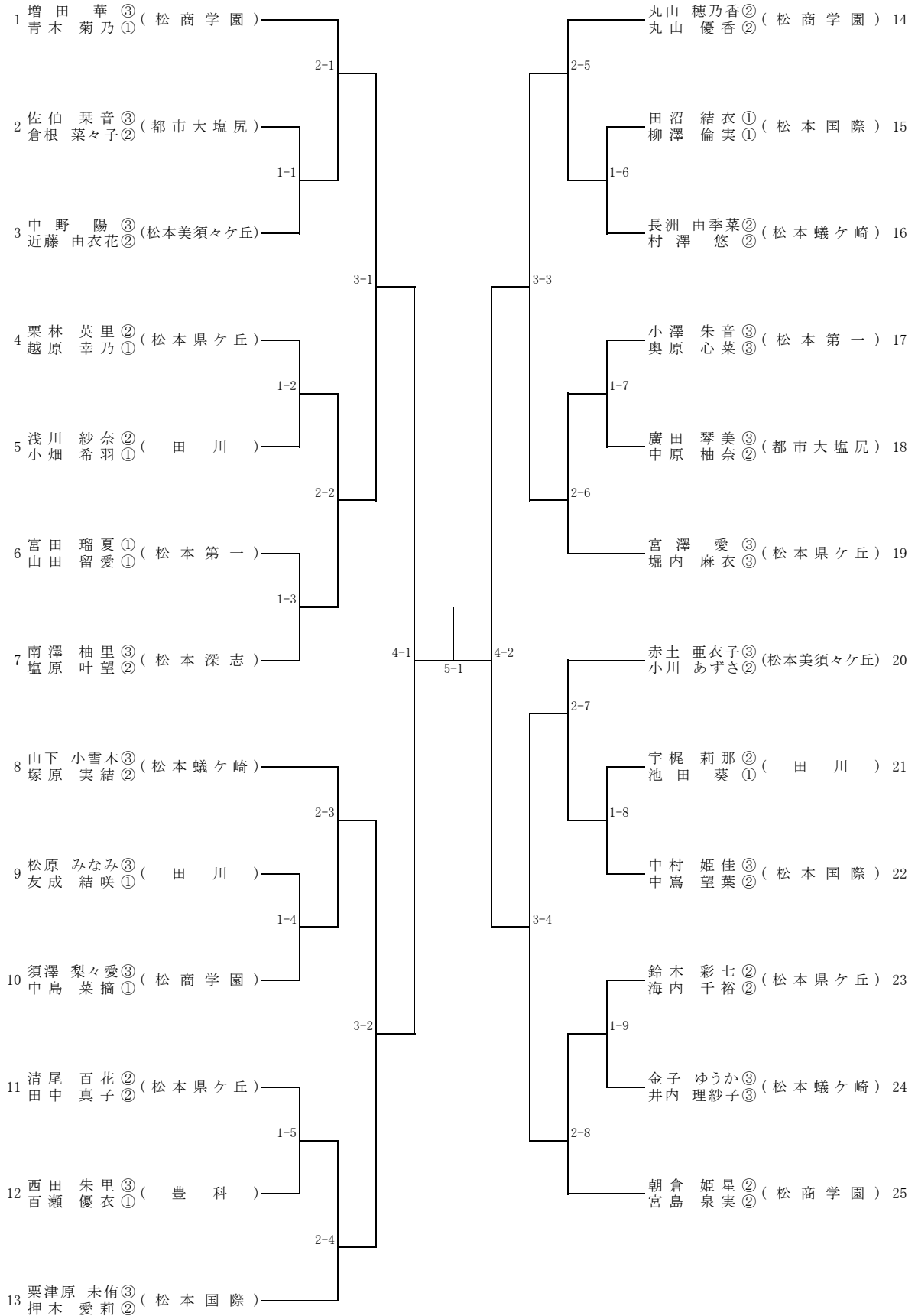

男子シングルス (1)

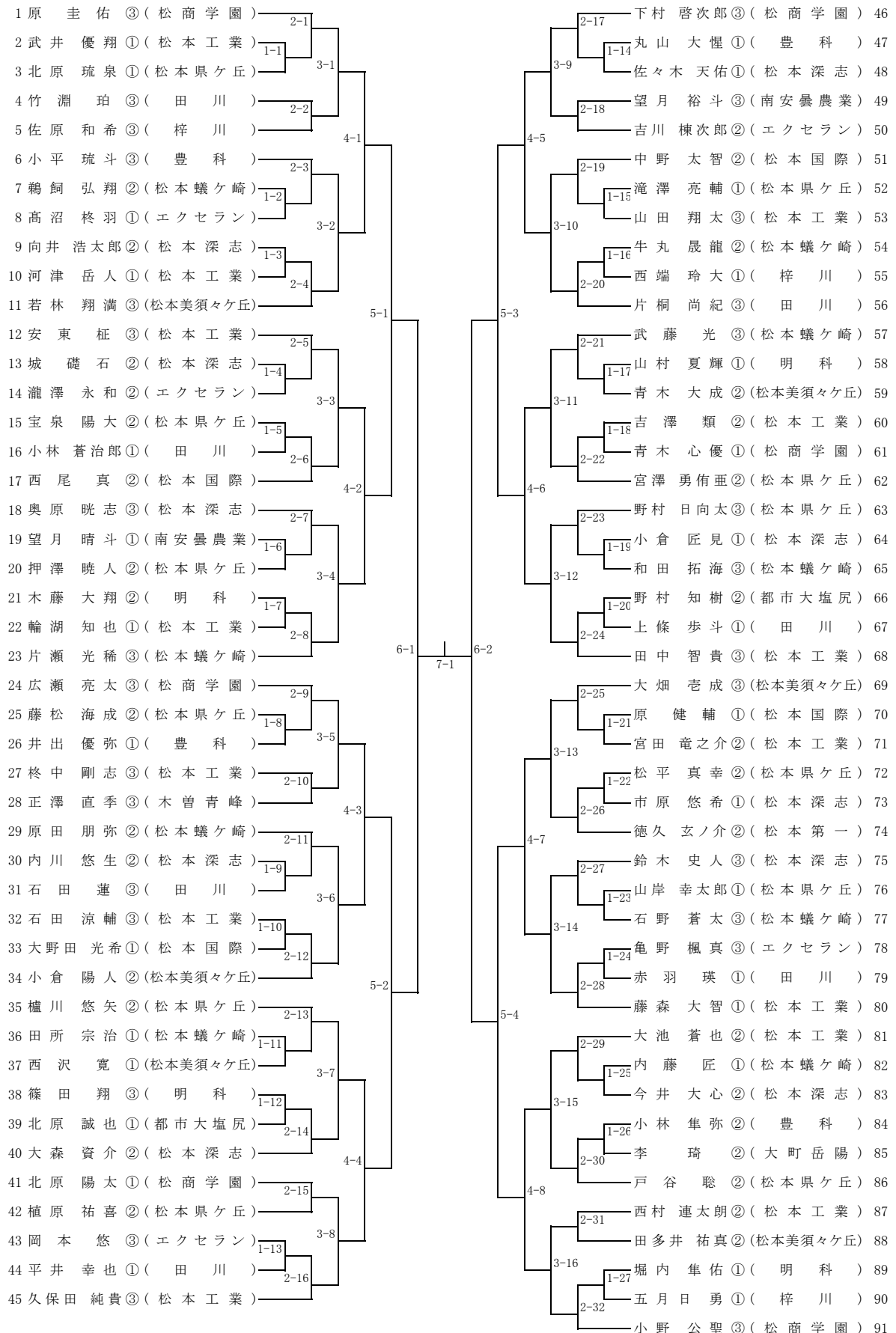



男子シングルス(2)

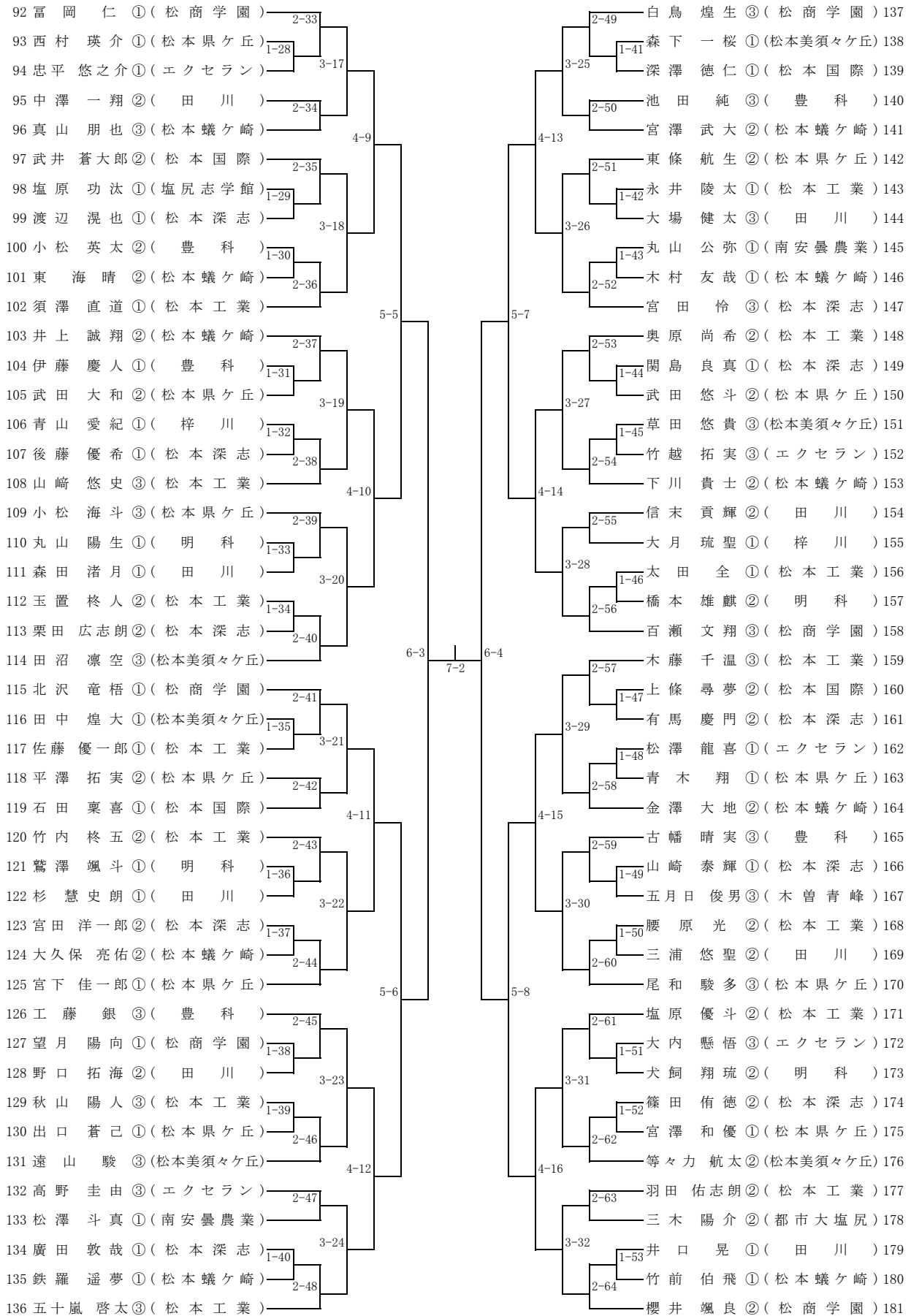

女子シングルス

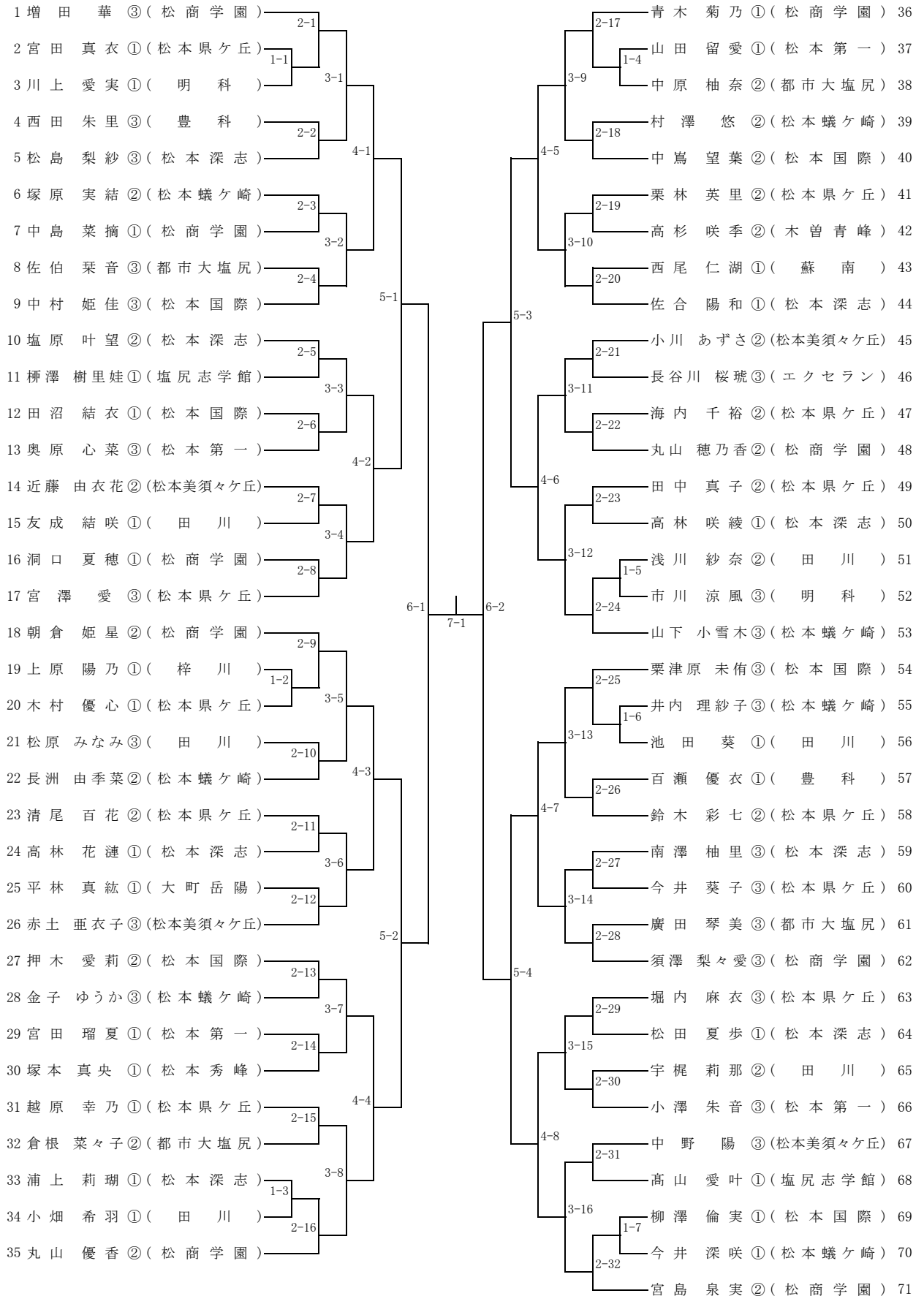

### 男子学校対抗選手名簿

	田 川	梓 川	松 本 工 業	松 本 県 ヶ 丘
監督	小 関 篤	白 鳥 太 智	赤 羽 学	塩 原 浩
主将	竹 淵 珀 ③	佐 原 和 希 ③	五 十 嵐 啓 太 ③	尾 和 駿 多 ③
選手	片 桐 尚 紀 ③	大 月 琉 聖 ①	久 保 田 純 貴 ③	小 松 海 斗 ③
〃	石 田 蓮 ③	青 山 愛 紀 ①	田 中 智 貴 ③	野 村 日 向 太 ③
〃	信 末 貢 輝 ②	西 端 玲 大 ①	木 藤 千 温 ③	東 條 航 生 ②
〃	中 澤 一 翔 ②	五 月 日 勇 ①	安 東 征 ③	戸 谷 聡 ②
〃	大 場 健 太 ③		終 中 剛 志 ③	樫 川 悠 矢 ②
〃	森 田 渚 月 ①		奥 原 尚 希 ②	宝 泉 陽 大 ②
	松本美須ヶヶ丘	松 本 深 志	松 本 蟻 ヶ 崎	豊 科
監督	石 川 英 樹	下 川 治 美	山 田 浩 史	小 林 紀 史
主将	大 畑 壺 成 ③	宮 田 怜 ③	片 瀬 光 稀 ③	古 幡 晴 実 ③
選手	田 沼 凜 空 ③	奥 原 暁 志 ③	武 藤 光 ③	工 藤 銀 ③
〃	若 林 翔 満 ③	鈴 木 史 人 ③	真 山 朋 也 ③	小 平 琉 斗 ③
〃	遠 山 駿 ③	大 森 資 介 ②	井 上 誠 翔 ②	池 田 純 ③
〃	草 田 悠 貴 ③	篠 田 侑 徳 ②	下 川 貴 士 ②	小 林 隼 弥 ②
〃	小 倉 陽 人 ②	向 井 浩 太 郎 ②	金 澤 大 地 ②	小 松 英 太 ②
〃	田 多 井 祐 真 ②	渡 辺 滉 也 ①	宮 澤 武 大 ②	
	南 安 曇 農 業	明 科	松 商 学 園	松 本 国 際
監督	上 條 宏 元	土 屋 悠 人	奥 野 太 郎	河 野 直
主将	望 月 裕 斗 ③	篠 田 翔 ③	原 圭 佑 ③	西 尾 真 ②
選手	松 澤 斗 真 ①	木 藤 大 翔 ②	小 野 公 聖 ③	中 野 太 智 ②
〃	望 月 晴 斗 ①	犬 飼 翔 琉 ②	下 村 啓 次 郎 ③	武 井 蒼 大 郎 ②
〃	丸 山 公 弥 ①	橋 本 雄 麒 ②	白 鳥 煌 生 ③	上 條 尋 夢 ②
〃		鷲 澤 颯 斗 ①	櫻 井 颯 良 ②	石 田 稟 喜 ①
〃		丸 山 陽 生 ①	北 沢 竜 梧 ①	原 健 輔 ①
〃			富 岡 仁 ①	大 野 田 光 希 ①
	エクスラン			
監督	吉 見 繁 憲			
主将	高 野 圭 由 ③			
選手	亀 野 楓 真 ③			
〃	竹 越 拓 実 ③			
〃	大 内 懸 悟 ③			
〃	岡 本 悠 ③			
〃	瀧 澤 永 和 ②			
〃	吉 川 棟 次 郎 ②			

女子学校対抗選手名簿

	田 川	松 本 県 ヶ 丘	松 本 美 須 々 ヶ 丘	松 本 深 志
監督	小 関 篤	小 口 聡	池 田 聡 亮	秋 本 裕 子
主将	松 原 み な み ③	宮 澤 愛 ③	赤 土 亜 衣 子 ③	南 澤 柚 里 ③
選手	浅 川 紗 奈 ②	今 井 葵 子 ③	中 野 陽 ③	松 島 梨 沙 ③
〃	宇 梶 莉 那 ②	堀 内 麻 衣 ③	小 川 あ ず さ ②	塩 原 叶 望 ②
〃	小 畑 希 羽 ①	栗 林 英 里 ②	近 藤 由 衣 花 ②	佐 合 陽 和 ①
〃	池 田 葵 ①	清 尾 百 花 ②		
〃	友 成 結 咲 ①	田 中 真 子 ②		
〃		越 原 幸 乃 ①		
	松 本 蟻 ヶ 崎	松 商 学 園	松 本 国 際	松 本 第 一
監督	山 田 浩 史	牛 山 香 織	河 野 直	柳 澤 憲
主将	山 下 小 雪 木 ③	増 田 華 ③	中 村 姫 佳 ③	小 澤 朱 音 ③
選手	金 子 ゆ う か ③	須 澤 梨 々 愛 ③	粟 津 原 未 侑 ③	奥 原 心 菜 ③
〃	井 内 理 紗 子 ③	朝 倉 姫 星 ②	押 木 愛 莉 ②	宮 田 瑠 夏 ①
〃	長 洲 由 季 菜 ②	丸 山 穂 乃 香 ②	中 嵩 望 葉 ②	山 田 留 愛 ①
〃	塚 原 実 結 ②	丸 山 優 香 ②	田 沼 結 衣 ①	
〃	村 澤 悠 ②	宮 島 泉 実 ②	柳 澤 倫 実 ①	
〃	今 井 深 咲 ①	青 木 菊 乃 ①		
	都 市 大 塩 尻			
監督	上 原 康 彦			
主将	佐 伯 栞 音 ③			
選手	廣 田 琴 美 ③			
〃	倉 根 菜 々 子 ②			
〃	中 原 柚 奈 ②			
〃				
〃				
〃				

## 「審判マニュアル」

### ○主審の仕事(太枠の2~6、15、16は団体戦の場合)

準備	1	コート整備を行う。ネットハイにてネットの高さの確認、卓球台の水平状態など。
	2	コートに入ったらずちにオーダー交換(遅いときは各チームへ「オーダーを提出して下さい」)
	3	監督(キャプテン)から同時にオーダーを受け取り、オーダーミスがないか2人で確認する。
	4	記録用紙にオーダーを貼る。(貼る位置に注意する)読めない名前はキャプテンに聞く。
オーダー発表	5	<p>整列させる。</p> <p>「ただ今より〇〇高校 対 △△高校の試合を始めます」</p> <p>「1番〇〇さん、△△さん」</p> <p>「2番〇〇さん、△△さん」</p> <p>「3番ダブルス 〇〇さん〇〇さん、△△さん△△さん」</p> <p>「4番〇〇さん、△△さん」</p> <p>「5番〇〇さん、△△さん」</p> <p>「試合を始めます。礼。」</p>
	6	それぞれの台で対戦相手が合っているか必ず確認する。(ゼッケンを見て確認)
	7	主審がラケットの確認をする。破損、はみ出しがあるラケットは本部席に持ってくる。主審の確認終了後、選手同士で確認する。
	8	ボールの選択。選手に希望のボールを聞いて、異なる場合はトスで決める。
	9	練習を開始する。ストップウォッチで時間を計る。(1分か3本の早い方で練習終了となる。)
試合開始前	10	練習終了の合図「ストップ」。「トス」にてサーブ権とコートの決定。
	11	試合開始のコール。「ファーストゲーム、ラブオール」
	12	<p>ストップウォッチで時間計測開始。(1セットが10分で終了しない場合、促進ルール)</p> <p>* 試合中</p> <ul style="list-style-type: none"> <li>・ボールをしっかりと目で追う。</li> <li>(サーブのレット、エッジイン、サイドなどしっかりと見る)</li> <li>・得点した側に右手を肘を90°にしてしっかりとあげる。(あげたまま少し静止する)</li> <li>・得点を大きな声でコールする。</li> <li>・チェンジサーブの手をサーバー側に出す。</li> <li>・5秒ルールを徹底させる。</li> <li>(コートについて5秒たってもサーブを出さない場合は、「サーブを出して下さい」と言う)</li> <li>(コートについて5秒たってもレシーブの構えをしない場合は、「構えて下さい」と言う)</li> <li>・主審のジャッジは絶対なので、きわどいボールも自分の思った方に手を堂々とあげる。</li> <li>(ジャッジに対してクレームがついた場合は、覆さないこと!!)</li> </ul>
13	セットが終了したらストップウォッチで時間計測開始。セット間は1分間。50秒になったら、各ベンチへ行き「時間です。コートに入って下さい」と言う。	
終了	14	試合終了後、副審と試合結果の記録ミスがないか確認する。
	15	4番を抜かして5番の試合を先にやらないこと。
	16	試合の決着がついた時点で、すぐに整列。「3対〇で〇〇高校の勝ちです。礼」
	17	急いで記録用紙を本部席に持ってくる。

### ○副審の仕事

1	<p>カウンターの扱いについて</p> <ul style="list-style-type: none"> <li>・カウンターは主審の「ラブオール」と同時に0-0にする。</li> <li>・両者の得点が6の倍数の時に、カウンターを頭上に上げ、90°回して観客席に見せる。</li> <li>・セット間は得点を0-0に戻さない。次セット開始時に0-0にし、セットカウントをめくる。</li> <li>・カウントは手前からめくるようにする。</li> </ul>
	2